

ПЛАССА

Прошлое,
настоящее и
будущее
сектора
производства
пластиковых
изделий
Коньи

...





ВЛАДЕЛЕЦ ПРОЕКТА
ТОРГОВАЯ ПАЛАТА КОНЬИ



КОНТРОЛЛЕРЫ ПРОЕКТА
Хюсаметтин ГЮНГЁР
Осман Юнус ДОГАН
Нурхан КОЮНДЖУ

ПРОЕКТНАЯ КОМАНДА



КООРДИНАТОР ПРОЕКТА
Омер Фарук ДАГЛЫОГЛУГИЛЬ



ИНФОРМАЦИЯ О СЕКТОРЕ И СТАТИСТИЧЕСКИЕ ДАННЫЕ
ЕВРОПЕЙСКИЙ ЦЕНТР РАЗВИТИЯ БИЗНЕСА КОНЬИ (AVİGEM)



СОСТАВИЛ И ПОДГОТОВИЛ
ЕВРОПЕЙСКИЙ ЦЕНТР РАЗВИТИЯ БИЗНЕСА КОНЬИ (AVİGEM)



1882

KONYA TİCARET ODASI
KONYA CHAMBER OF COMMERCE

**В РАМКАХ ПРОГРАММЫ ФИНАНСОВОЙ
ПОДДЕРЖКИ МАЛОЙ ИНФРАСТРУКТУРЫ НА
2018 ГОД АГЕНТСТВА РАЗВИТИЯ «МЕВЛЯНА»
Т.Р.**

ПРОЕКТ «В КОНЬЕ ОТКРЫВАЕТСЯ ЦЕНТР ВНЕШНЕЙ ТОРГОВЛИ»

НОЯБРЬ 2019

ПОДГОТОВИЛ:
КОНЬЯ АБИГЕМ



Этот каталог опубликован в рамках проекта
«В Конье открывается центр внешней торговли»,
поддерживаемый Программой Финансовой Поддержки Малой
Инфраструктуры На 2018 Год Агентства
Развития «Мевляна» Т.Р.

Настоящий каталог не отражает взгляды Агентства развития «Мевляна» Т.Р.



1882

KONYA TİCARET ODASI
KONYA CHAMBER OF COMMERCE

KONYA TİCARET ODASI
TOYAP KONYA ULUSLARARASI
FUAR MERKEZİ

01010 / ENYHANGU

KONYA TİCARET ODASI
MEBURULUĞU GENEL MÜDÜRLÜĞÜ

TO KARAMAN UNIVERSITY

Начало создания новых производственных центров в Анатолии - одно из самых больших преимуществ, которых мы добились за последние тридцать лет. Начиная с этого момента, Конья с ее экономическим развитием и потенциалом является одним из центральных городов, который привлечет производственную нагрузку Анатолии. Несмотря на небольшую историю в индустриализации, благодаря усилиям, приложенным в течение последних пятнадцати лет, сегодня Конья стала всемирно известным производственным и торговым центром, а благодаря предприятиям, вышедшим на мировой рынок, современному и научному производству, торговле, университетам, организованным промышленным зонам и международным выставочным центрам, Конья стала одним из лидирующих городов Турции. Конья – это необыкновенный город, который до сегодняшних дней сохранил свое культурное наследие, накопленное из богатой истории, который обращается ко всему миру с посланиями мира, братства и любви к человеку, в котором единство и солидарность стали философией жизни, а скромность и вежливость преобладают веками. Благодаря духу единства, сформированному с государственными учреждениями, неправительственными организациями, палатами и биржей, город обеспечил экономическое, социальное и культурное развитие. В последние годы одним из величайших достижений Коньи, где уровень безработицы ниже 5 процентов, является быстрый рост экспорта. Конья осуществляет экспорт продукции в 178 стран мира и в 2001 году ее доля в экспорте была 0,03%, а сумма экспорта составила 100 миллионов долларов. Но за последние пятнадцать лет экспорт Коньи вырос на 2.000% и увеличился до 2 миллиарда долларов, в результате чего, теперь доля экспорта Коньи превысила 1% от общего объема экспорта Турции.



В то время, как за последние пятнадцать лет средний показатель Турции в экспорте увеличился в 5 раз, Конья увеличила объем экспорта в 20 раз, благодаря чему ее успех стал всемирноизвестным. Сегодня Конья обладает потенциалом заработать в ближайшие десять лет в экспорте Турции долю в 3%. Промышленность Коньи позволяет осуществлять производство во многих различных секторах и предоставляет большое преимущество нашему городу в международной конкуренции, кроме того, предлагая недорогую и более качественную продукцию в секторах производства пищевой промышленности, машинного оборудования, мебели, автомобильных запчастей, пластмассы, лифтов, оборудования, устанавливаемого на грузовые транспортные средства, обуви, текстильной продукции и сельскохозяйственной техники, делает ощутимым свое присутствие на мировом рынке. Конья является одним из городов Турции, который благодаря историко-культурному наследию, географическим особенностям и предпринимателям добился в последние годы высоких экономических показателей. Также этот город обладает центральным расположением, поддерживает рост экономики и вносит значительный вклад в достижение целей нашей страны. Кроме того, благодаря социально-экономическим преимуществам Конья предлагает много возможностей для иностранных инвесторов и бизнесменов.

Сельчук ОЗТЮРК
Председатель совета директоров
Торговой палаты Коньи

СОДЕРЖАНИЕ

- 5. Введение
- 8. Общие сведения
- 14. Почему Конья?
- 16. Сектор производства пластиковых изделий в Турции
- 22. Сектор производства пластиковых изделий в Конье
- 30. Производственные группы в подсекторе
- 42. Внешняя торговля Конья в секторе производства пластиковых изделий
- 44. Стимулирования инвестиций в секторе производства пластиковых изделий
- 51. Преимущества сектора
- 53. Конья для инвестиций, потому что ...
- 54. Как добраться в Конью



**Прошлое,
настоящее и
будущее
сектора
производства
пластиковых
изделий
Конья**

...







Пластмасса в нашей ЖИЗНИ

...

ОБЩИЕ СВЕДЕНИЯ

Существует два базовых типа пластика: термопластик и термореактивный пластик. В производстве пластика используется углеводород, получаемый из природных источников, таких как природный газ и нефть. При нагревании термопластик размягчается, а при охлаждении затвердевает. Термореактивный пластик никогда не размягчается. Пластмасса может быть в форме порошка, гранул, хлопьев и раствора и используется в различных областях современной жизни, начиная от игр, до бытовой техники, медицинских приборов и упаковок.

Пластик является легким и прочным материалом, из которого можно производить большой ассортимент изделий различной формы. Пластик имеет преимущество в цене, является долговечным материалом и обеспечивает экономию ресурсов. Сектор производства пластиковых изделий делится на пять подсекторов: производство пластиковых труб (3917), производство гибких упаковок (3923), производство игр (горок) и игрушек (9508), производство кухонных принадлежностей (3924) и производство пластиковых упаковок (3923). Ассортимент продукции сектора очень широк, потому как имеет множество различных областей применения. Благодаря этому преимуществу были предприняты важные шаги в производстве и экспорте пластмассовых изделий не только в Турции, но и во всем мире.



MU

MU



В Конье наблюдается значительный рост инвестиций в сектор пластмасс

...

Значение, уделяемое производству пластмассовых изделий, увеличивается с каждым годом и в Конье. Проанализировав показатели внешней торговли других подсекторов, за исключением подсектора производства игр и игрушек, мы видим, что Конья добилась большого положительного сальдо внешней торговли. Кроме того, из-за постепенного увеличения инвестиций и инвестиционных стимулов в секторе производства пластмассовых изделий производство пластиковой продукции и возможность создания рабочих мест в Конье достигли серьезных уровней.



В основном, в секторе пластиковой продукции предприятия осуществляют производство пластиковых дверей, плит, листов, труб и профилей, необходимых для производства пластиковых рам, производство пластиковых упаковочных материалов (пакетов, бутылок, коробок и т.д.), производство резиновых изделий, производство пластиковых строительных материалов и производство другой пластмассовой продукции. Деятельность производителей в Конье, особенно в области НИОКР и инвестиций в технологии для улучшения качества изделий из пластмасс, обеспечивает увеличение добавленной стоимости продукции в секторе. С другой стороны, во всем мире проводятся важные общественные мероприятия по переработке пластмассовых изделий. Конья является городом, который обеспечил специализацию в переработке в соответствующих подсекторах. Кроме того, Конья обладает возможностью увеличить свою долю в производстве и внешней торговле не только в Турции, но и в мире.

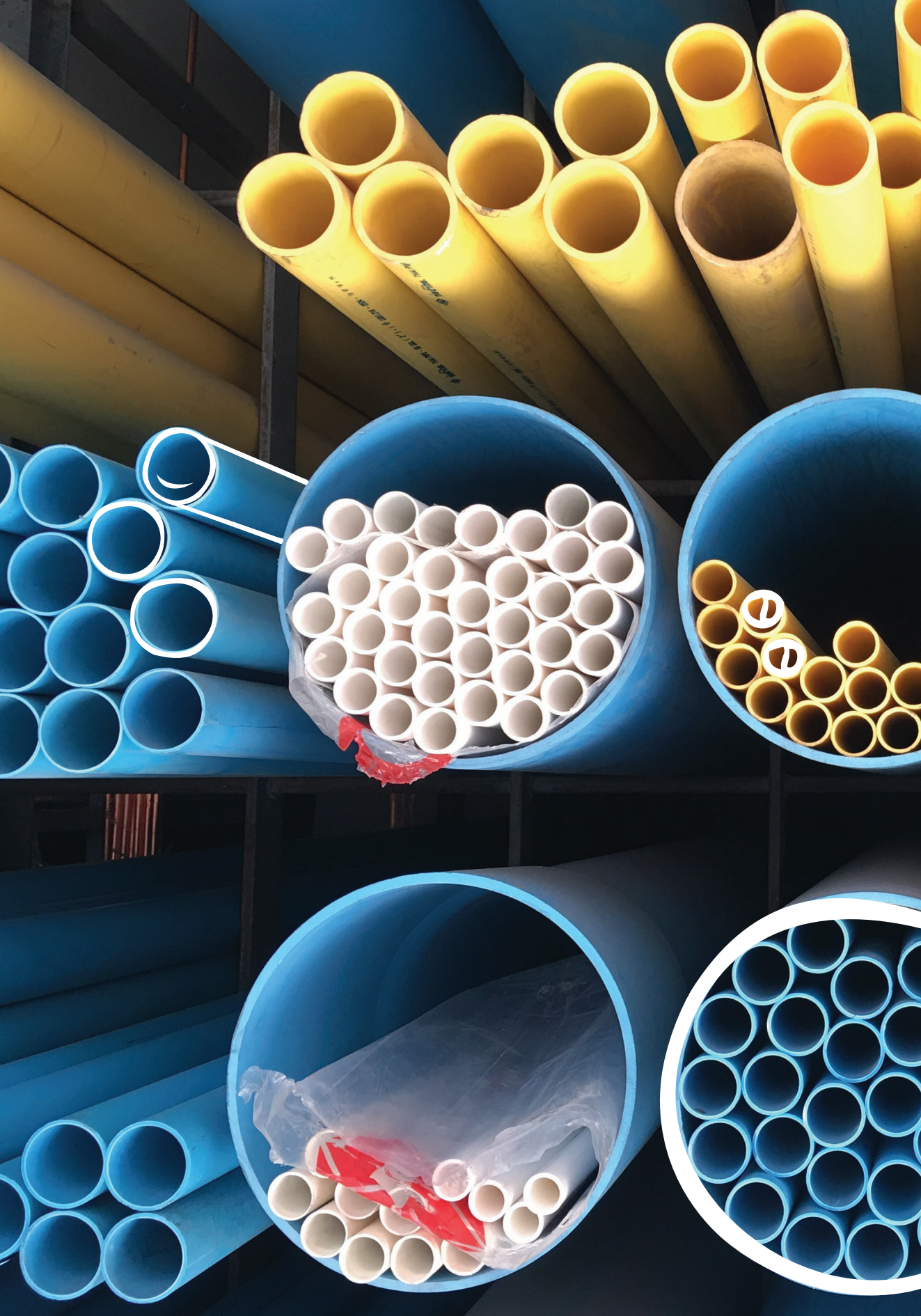





Решительные шаги В промышленности

...

ПОЧЕМУ КОНЬЯ?

Конья является центром сельского хозяйства, торговли, промышленности и туризма нашей страны и региона Центральной Анатолии. Конья внесла значительный вклад в экономику страны в различных секторах и на разных уровнях.

Древний город Конья – это центр сельского хозяйства и торговли. В последние годы город успешно продвигался на пути к тому, чтобы стать промышленным центром страны. Его усилия увенчались успехом и город стал центром производства. В результате усилий по индустриализации, начавшихся в период Османской империи, в 1898 году после Стамбула в Конье была открыта первая «Промышленная школа» Анатолии.

имела в значительной степени самодостаточную экономику и небольшую структуру промышленного производства, которое не было индустриальным. А в первые годы Республики в городе была развита аграрно-экономическая структура, в которой 45% активного населения начало работать в сельском хозяйстве, благодаря чему в соответствии с условиями того периода Конья стала одним из основных производственных центров Турции





В 1950-х годах в Конье оживились сельское хозяйство, животноводство и промышленность и начали создаваться новые фирмы и предприятия. В результате этого Конья начала отдаляться от экономической структуры, основанной только на сельском хозяйстве. Несмотря на то, что отсутствие накопления капитала не позволяло осуществлять крупные инвестиции в сектор, все же ряд инвестиций был осуществлен после того, как мелкие капиталисты и работники, работавшие за рубежом и скопившие деньги, начали открывать здесь многопартнерские компании.

Существует множество причин, по которым в секторе производства пластиковой продукции Конья занимает важное место в Турции и обладает большим потенциалом.

Сектор, имеющий средний технологический уровень, выделяется как наиболее важный сектор в обрабатывающей промышленности Коньи, который увеличивает конкурентные преимущества региона. Инвестиции в обрабатывающую промышленность, связанные с сектором, являются значительными. В секторе, где обученная и опытная рабочая сила имеет большое значение и обеспечивает множество преимуществ, очень важно иметь

необходимую инфраструктуру.

То, что в Конье имеется большое количество профессиональных средних школ, которые каждый год выпускают около 8.108 выпускников, множество университетов и технических факультетов являются лишь некоторыми из положительных факторов с точки зрения удовлетворения потребностей сектора в необходимости рабочей силы. Кроме того, в Конье также имеется 280 курсов профессиональной подготовки. Открытие таких курсов неправительственными организациями и подготовка рабочей силы способствуют устранению кризиса на рынке. Инфраструктура НИОКР также имеет очень большое значение в секторе. Наличие в Конье третьего крупнейшего в Турции Технокента, Регионального инновационного центра и Научного центра, основанного при поддержке Научного и технологического исследовательского совета Турции (TÜBİTAK), наряду с НИОКР также подготавливает инфраструктуру для инноваций.

Тесное сотрудничество между учреждениями является еще одним преимуществом Коньи. То, что Конья имеет транспортную сеть в различные регионы, является фактором, который облегчает торговлю с точки зрения логистики.



СЕКТОР ПРОИЗВОДСТВА ПЛАСТИКОВЫХ ИЗДЕЛИЙ В

Глобализация, проявившаяся в мировой экономике, позволила городским экономикам стать одним из параметров мировой экономики. В этом контексте местные экономики улучшили свою физическую, социальную и институциональную инфраструктуру и повлияли на показатели развития своих стран с помощью стратегий и политики, разработанных ими в рамках глобальной конкуренции.



С ускорением индустриализации в мире спрос на производство пластика увеличился, особенно в 1970-х годах. Производство пластмассы, которое составляло 1,5 миллиона тонн в 1950-х годах, с середины 1970-х годов достигло 50 миллионов тонн, а к 2000 году во всем мире было достигнуто 200 миллионов тонн производства. До сегодняшних дней производство пластика в мире непрерывно увеличивалось, за исключением негативного влияния кризиса 2008 года на спад производства.

В Турции спрос на товары из пластика увеличился вместе с быстрым ростом урбанизации. Из приведенной ниже таблицы, подготовленной Турецким статистическим институтом (TÜİK) на основании данных ежегодной статистики производства и продажи пластиковых труб, мы видим, что индекс колебался с 2005 года по конец 2009 года, а в конце 2009 и в начале 2010 года, когда негативные последствия глобального экономического кризиса начали уменьшаться, начался быстрый рост.



Схема № 1: Производство пластиковых труб Источник: Турецкий статистический институт (TÜİK)

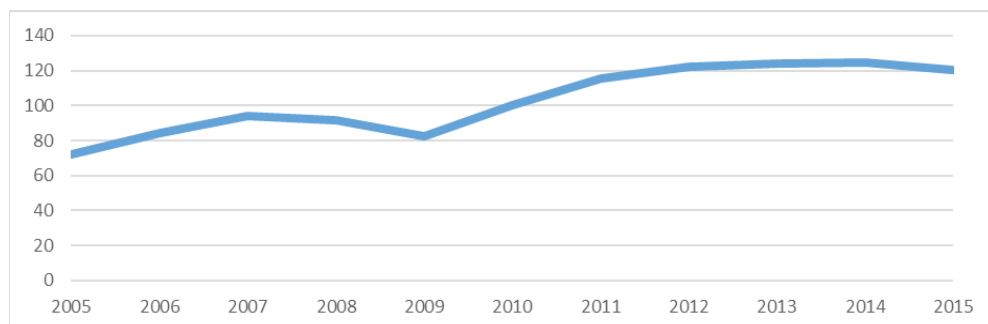

С 2009 года наблюдается стабильный рост в производстве такой пластиковой продукции как пластиковые упаковки - полиэтиленовые пакеты, пластиковые сумки, пакетики, коробки, бутылки и катушки.

Схема № 2: Производство гибкой упаковки (полиэтиленовых пакетов, пластиковых сумок, пакетиков, мешков, коробок, бутылок, бутылей и катушек и т.д.)



Схема № 3: Производство групп игрушек и игр Источник: Турецкий статистический институт (TÜİK)



В 2005 – 2010 годах в индексе производства в группах игрушек и игр наблюдались быстрые взлеты и падения. Рост, наблюдавшийся в 2010 году, потерял некоторый импульс в последние годы.

Схема № 4: Производство кухонных принадлежностей

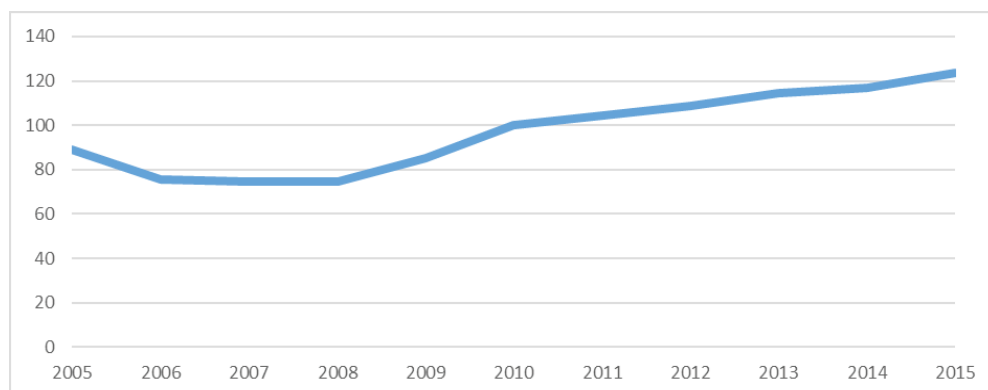
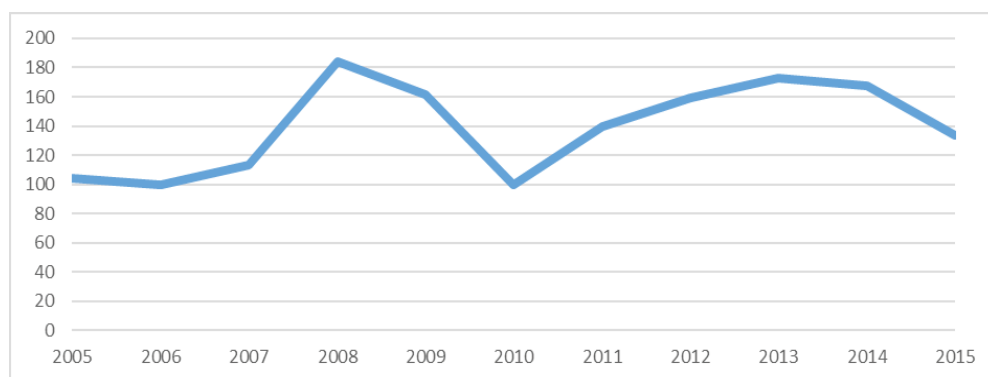
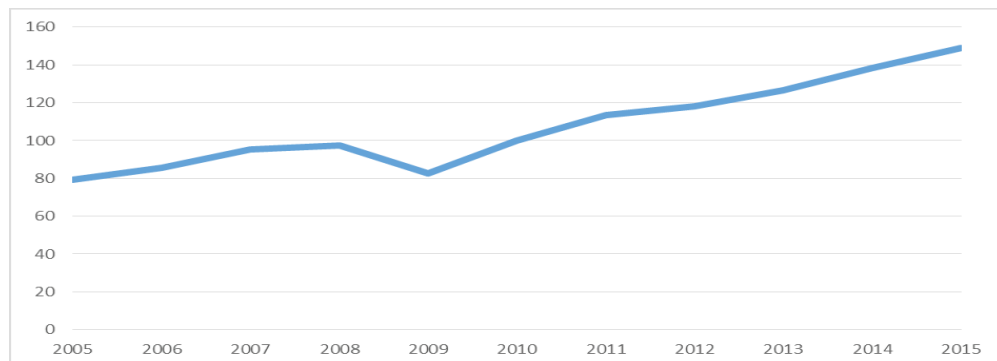

Производство кухонных принадлежностей также быстро растет и эта тенденция сохранилась и в 2015 году.

Схема № 5: Пластиковые упаковки (22.22)

Источник: Турецкий статистический институт (TÜİK)

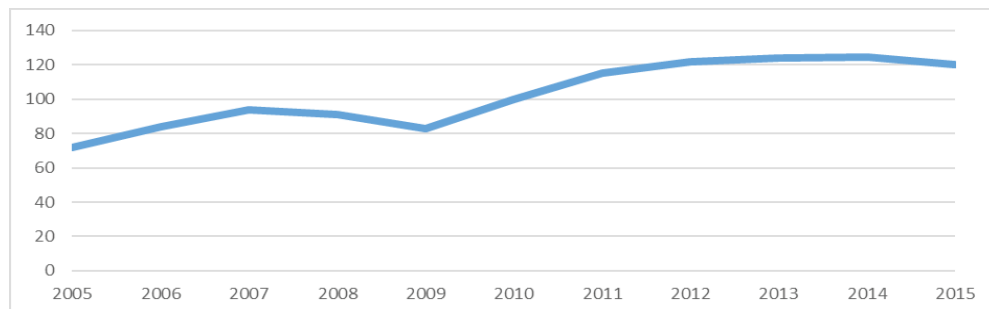

Рассмотрев сектор производства пластиковых упаковок в Турции, начиная с середины 2000-х годов и по сегодняшний день, мы видим, что производственная мощность и число производителей быстро растут.

Нет сомнений, что в достижении такого рода прогресса общая осведомленность инвестора и общее улучшение производственной среды с помощью государственных стимулов играют большую роль.

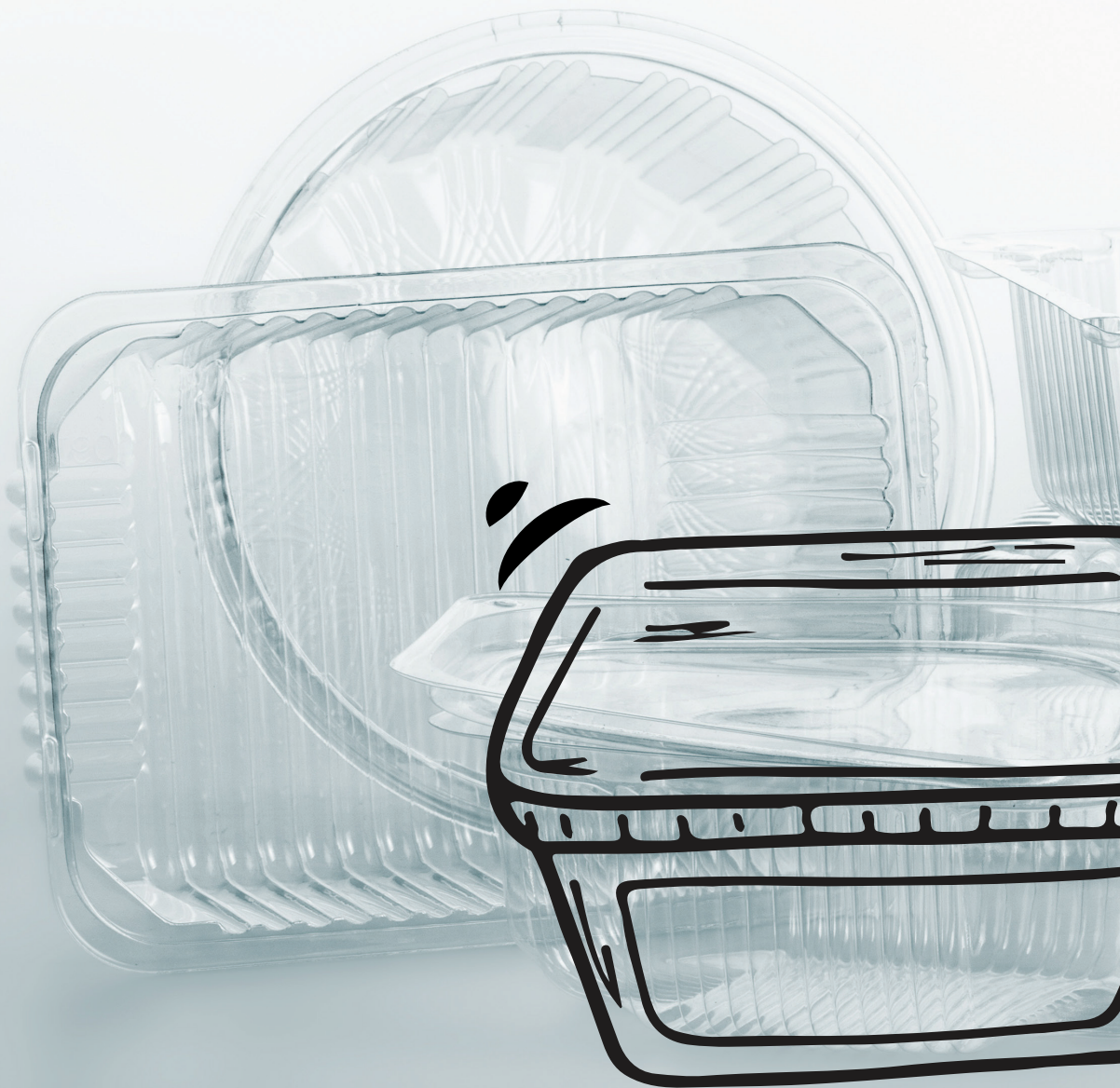

*На конкурентном
рынке в секторе
производства
пластиковых
изделий есть
такой сильный
город как
Конья...*

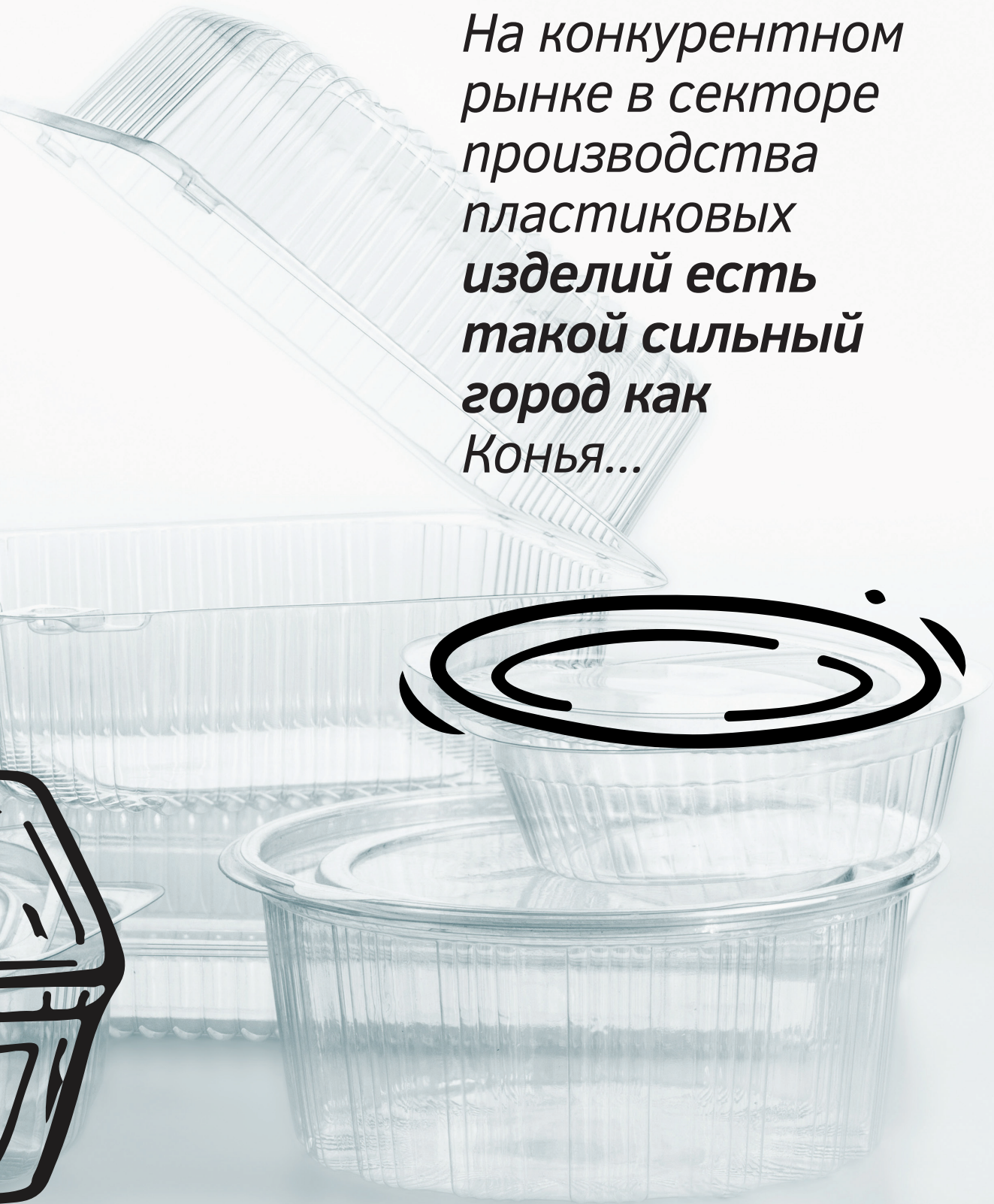

СЕКТОР ПРОИЗВОДСТВА ПЛАСТИКОВЫХ ИЗДЕЛИЙ В КОНЬЕ

В недавнем времени производство пластиковой продукции в Конье достигло 975 миллионов долларов США, что демонстрирует важность сектора для Коньи. Увеличение производственных мощностей неизбежно, так как продукция очень востребована и в других секторах.

Таблица 1: Производственные группы в секторе пластмассовых изделий в Конье

<p>Пластиковые трубы: - резиновые трубки, трубы и шланги, - пластиковые трубки, трубы и шланги, и их соединительные элементы, - производство труб для орошения, - производство промышленных пластиковых труб</p>
<p>Гибкие упаковки: - такие упаковочные материалы как полиэтиленовые пакеты, - мусорные пакеты, - сумки, пакетики, - мешки, сетки, - сундуки, коробки, ящики, - бутылки, бутылки, бидоны, - катушки, шпульки, - бобины, - пробки, колпачки, капсулы</p>
<p>Игрушки: - различные игрушки, изготовленные из пластика, - детские площадки и оборудование, - спортивные товары и оборудование</p>
<p>Продукция для кухни и домашнего использования:</p> <ul style="list-style-type: none"> - Пластиковые столы и кухонная утварь (силиконовые формы для выпечки и готовки, тазы, миски, ведра и т.д...) и другая продукция - Пластиковые прищепки, вешалки, губки, мыльницы, расчески, бигуди, заколки, шпильки для волос, бусы, фигурки, статуэтки, другие подобные изделия и самоклеящиеся листы, полосы и т.д., которые представляют собой готовую продукцию - Резинки для упаковки, табачные мешки, стеклоочистители, символы для штампа проставления даты, пробки, вантузы ручные для раковин, пробки и кольца для бутылок, а также другие изделия из твердой резины - Пластиковые столы, табуреты, стулья и т.п. интерьерная мебель и принадлежности
<p>Упаковочные материалы:</p> <ul style="list-style-type: none"> - Профили как готовые изделия и полуфабрикаты из пластика, стержни, пруты, листы, пластины, блоки, пленка, фольга, ленты и т.п., а также продукция из моноволокна (включая нейлоновый брезент), - Производство регенерированной резины, в первичной форме или в виде пластин, листов или полос, - Такие упаковочные материалы как полиэтиленовые пакеты, пластиковые сумки, пакетики, мешки для промышленного использования

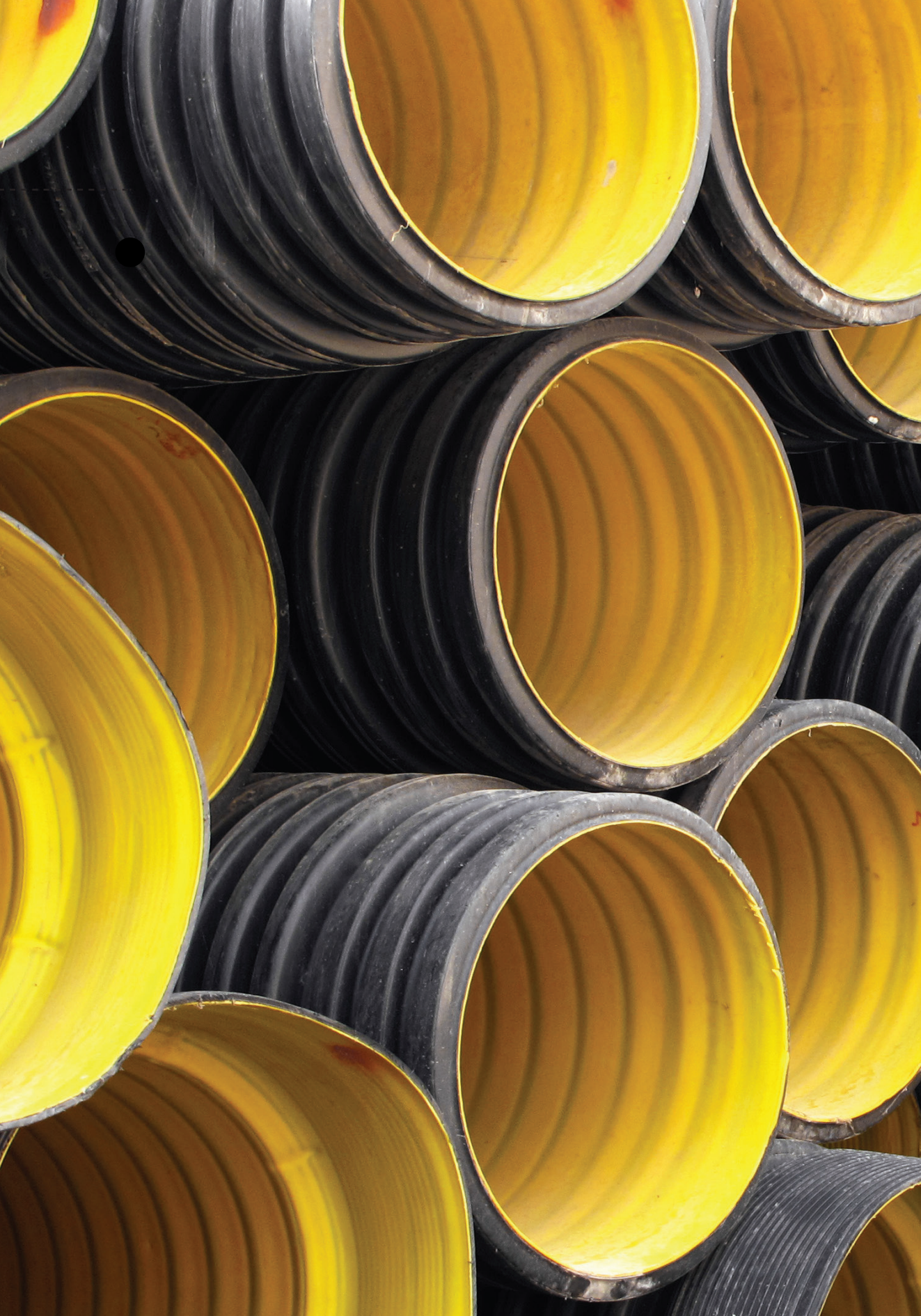



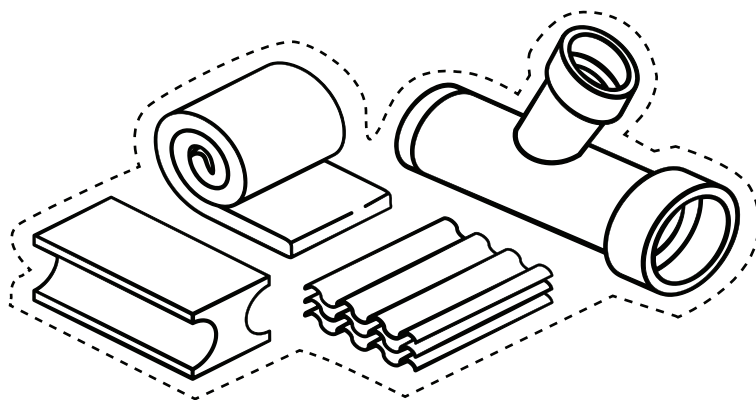

Строительные материалы:

- Сборные конструкции и строительные элементы из пластика
- Резиновые шайбы, прокладки, кранцы для лодок и пирсов, другие изделия из пористой вулканизированной резины, формованные детали для железнодорожных, дорожных и других транспортных средств
- Пластиковые цистерны, резервуары, бочки и подобные контейнеры
- Пластиковые полы с гибкими напольными покрытиями, такими как винил и линолеум, настенные и потолочные покрытия и изоляторы
- Пластиковые двери / двери ПВХ, оконные рамы и дверные проемы, лестницы, лестничные перила, рольставни, жалюзи, рулонные шторы и подобные изделия, а также части к ним
- Ванны из пластика, раковины, крышки, сидения и резервуары для унитаза и другие подобные сантехнические изделия
- Пластиковые листы и плиты для использования в строительстве, пленки, фольга, полосы и трубы, кровельные материалы (ненополистирол для утепления и теплоизоляции, нейлоновые покрытия, драпка и т.п. для строительства, теплиц и т.д.)

Производство других пластиковых материалов

Производство других пластиковых материалов:

- Резиновые конвейерные ленты и конвейерные ремни
- Машины, мебель, кузова, ручные инструменты и пластиковые соединительные детали к ним, пластиковые ленты-носители и конвейерные ленты
- Канцелярские и школьные принадлежности из пластмасс
- Пластиковые набалдашники, изоляционные фитинги, пластиковые детали светильников, осветительного оборудования и световых вывесок
- Материалы, используемые в электропроводке (вилки, разъемы, нажимные, кнопочные и т.п. выключатели, розетки, держатели лампы, пластиковые электрические трубы и кабельные лотки, изоляционные пластиковые фитинги для машин и аппаратов)
- Пластиковые литейные формы и модели для литья
- Пластиковые скамейки, столы, табуретки и стулья, используемые в парках и садах, такая уличная мебель как кресла
- Все виды пластиковых деталей, используемых в производстве стульев, мягкой мебели, диванов, кресел, канапе, кресел на две персоны
- Обувь, сапоги, ботинки, грубые ботинки, тапочки из пластика
- Одежда и аксессуары к одежде из пластика

Система капельного орошения

Значение и характеристики систем капельного орошения, применяемых в сфере сельскохозяйственной деятельности, возрастают в связи с глобальным потеплением и уменьшением водных ресурсов в мире. В соответствии с этим производятся новые системы для достижения максимальной эффективности при использовании наименьшего количества воды.

Строительные материалы

Все материалы, используемые почти во всех пластмассовых изделиях и пластмассовых побочных продуктах, используемых в строительном секторе, который набирает обороты в стране, производятся в Конье и являются центром притяжения региона...

Большое количество компаний осуществляют работу в сфере производства пластиковых материалов, используемых на всех этапах строительства от фундамента до кровли, а также в помещениях...



Упаковки ПВХ

По сравнению с полиэтиленовым и полипропиленовым сырьем, в производстве ПВХ-сырья меньше используются источники нефти, поэтому ПВХ-сырье обладает значительными преимуществами, позволяющими сократить использование мировых запасов нефти и снизить производственные затраты (цены имеют меньшую зависимость от нефти, чем другие виды сырья).

В Конье есть две крупные компании, которые производят строительные материалы из ПВХ и обеспечивают значительное количество рабочих мест

Пластиковые упаковки

Пластиковые упаковки получают путем переработки на нефтехимических заводах различных продуктов с нефтеперерабатывающих заводов. 3% всей добываемой в мире нефти используется для производства пластиковых упаковок.

В Конье находятся производители, которые осуществляют производство пластиковых упаковок и печать на пластике и которые являются лидерами турецкого рынка.





ПРОИЗВОДСТВЕННЫЕ ГРУППЫ В ПОДСЕКТОРЕ

Производство пластиковых труб (3917)

30

Производство пластиковых труб в Конье рассматривается по девяти классификациям продукции. 63 производителя, зарегистрированные в отраслевой базе данных Союза торговых палат и товарных бирж Турции (ТОВВ), в указанной классификации в Конье занимаются производством труб для капельного полива, водопроводных труб, спринклерных труб, электрических труб, гофрированных труб, труб для подводки природного газа, защитных труб для волоконно-оптического кабеля и другой подобной продукции.

Таблица № 2: Производство пластиковых труб в Конье

Источник: Союз торговых палат и товарных бирж Турции (ТОВВ)

Сектор	Код Prodcom	Зарегистрированные производители	Всего работников	Производственная мощность-килограмм
Пластиковые трубы -Конья	22.21.21.53.00	12	967	57.575.898
Пластиковые трубы -Конья	22.21.21.55.00	1	226	*
Пластиковые трубы -Конья	22.21.21.57.00	10	723	23.516.679
Пластиковые трубы -Конья	22.21.21.70.00	1	1	*
Пластиковые трубы -Конья	22.21.29.20.00	5	155	3.389.760
Пластиковые трубы -Конья	22.21.29.35.00	1	7	*
Пластиковые трубы -Конья	22.21.29.37.00	5	52	1.346.909
Пластиковые трубы -Конья	22.21.29.50.00	3	22	*
Пластиковые трубы -Конья	22.21.29.70.00	25	899	18.738.685
Пластиковые трубы – Конья: Всего		63	3.052	104.567.931
Пластиковые трубы – Конья: Всего		790	49.609	1.457.083.801

* Информация о производственных мощностях не предоставляется, если количество зарегистрированных производителей составляет 3 или менее.

Схема № 6: Работники, занятые в производстве пластиковых труб в Конье

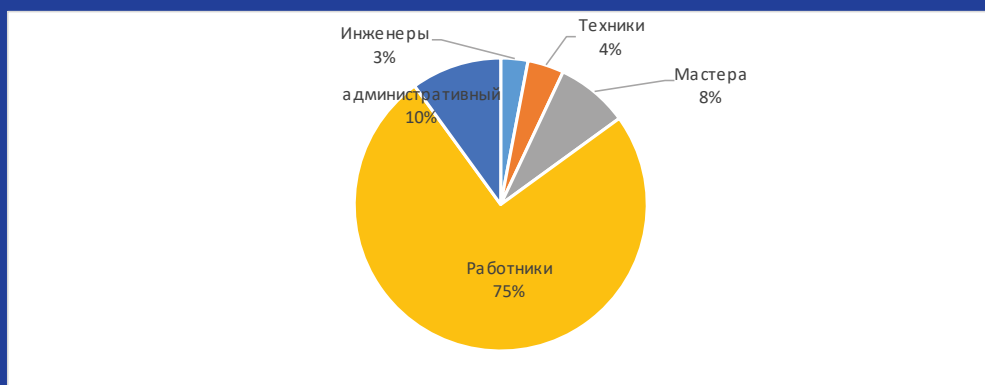

Мы видим, что на Конью приходится доля в 8% от общего количества производителей, зарегистрированных в сфере производства пластиковых труб в Турции. В общей численности работников, занятых в производстве пластиковых труб, на Конью приходится 6% от общего числа работников отрасли в Турции. Исходя из этого, благодаря производственной мощности изготовления пластиковых труб на Конью приходится 7% всей производственной мощности сектора в Турции.



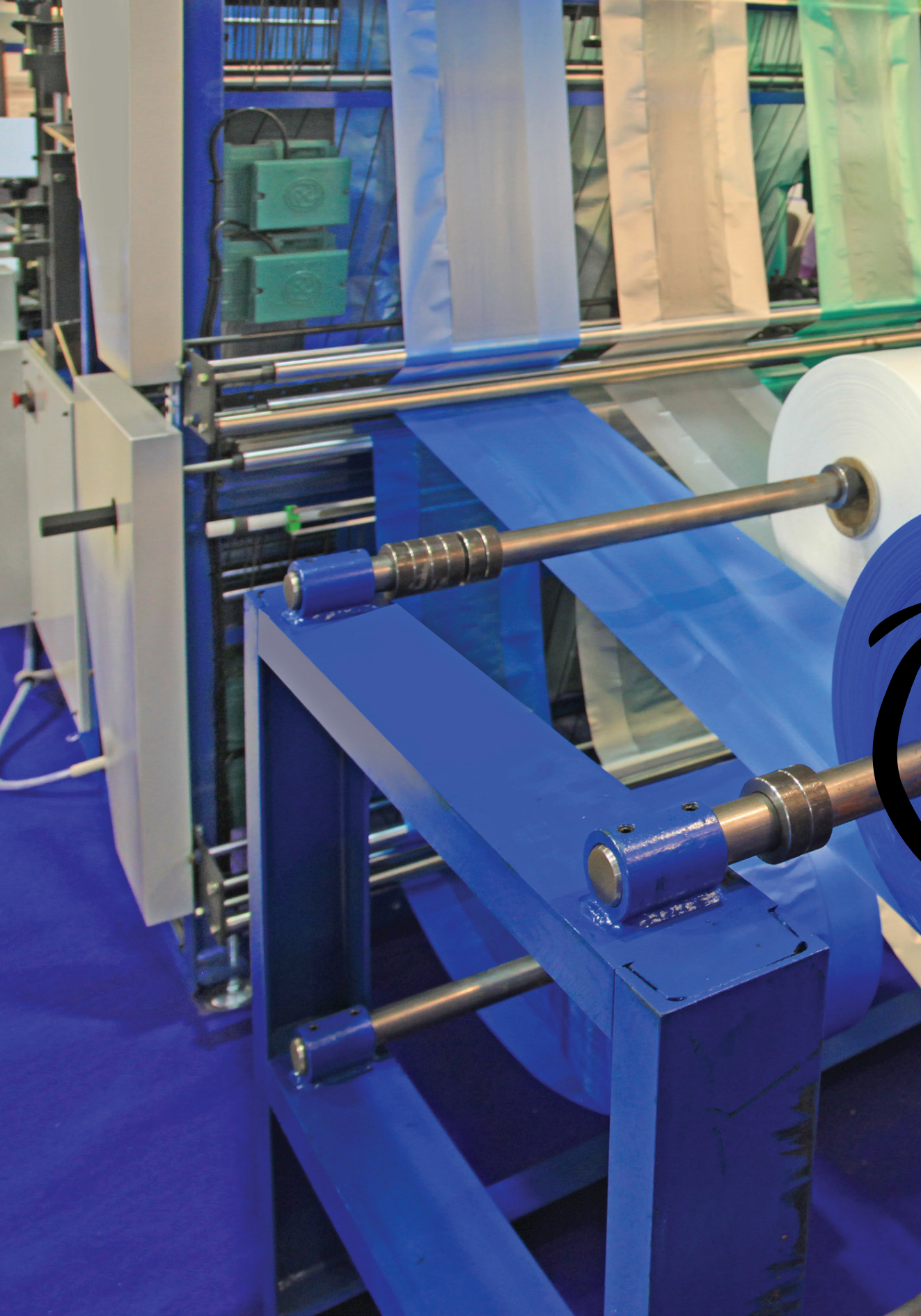

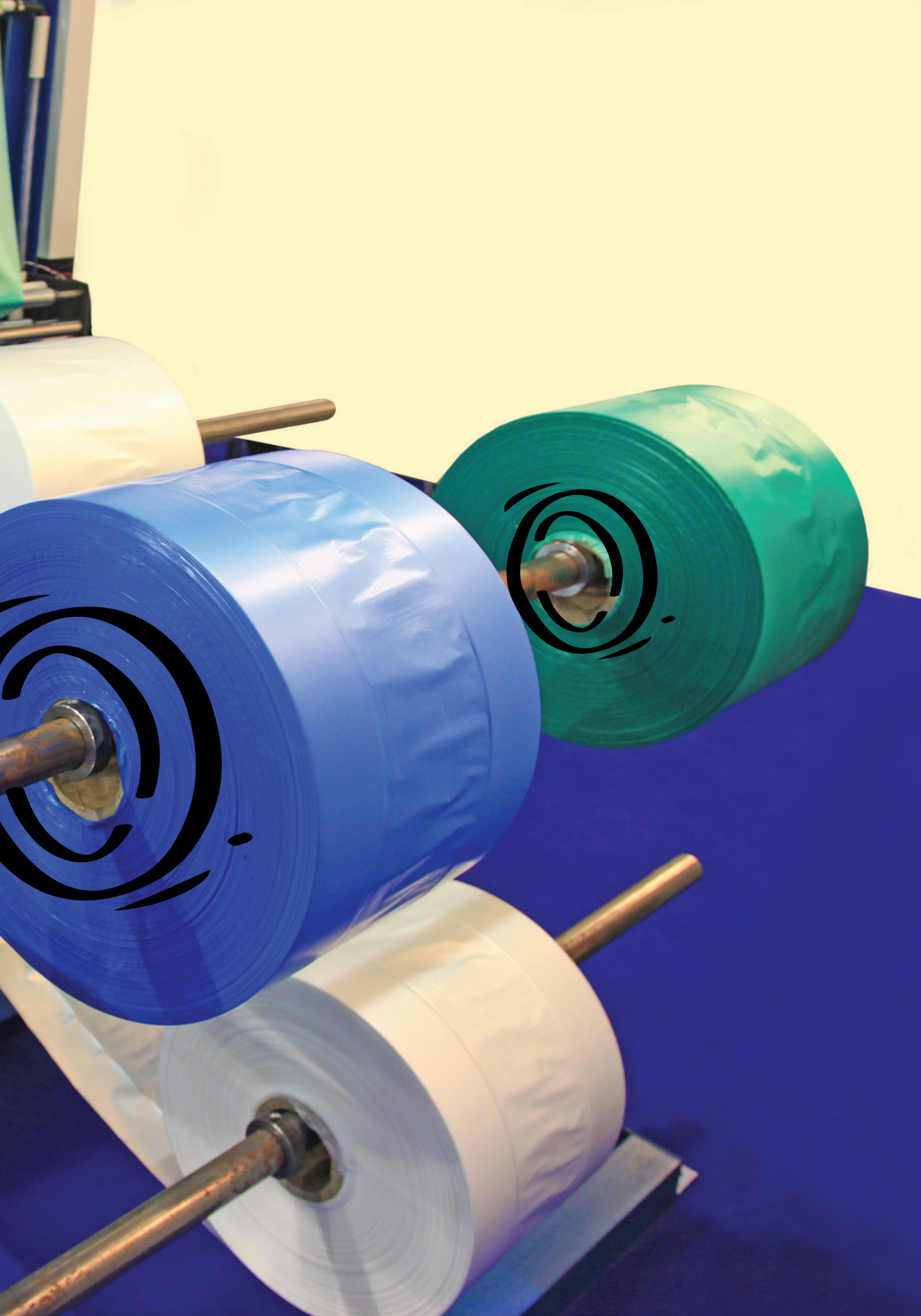

Производство гибких упаковок (3923)

Производство пластиковых труб в Конье рассматривается по двум классификациям продукции. 18 производителей, зарегистрированных в отраслевой базе данных Союза торговых палат и товарных бирж Турции (TOBB), в указанной классификации в Конье занимаются производством полиэтиленовых пакетов, нейлоновых сумок, мусорных пакетов, упаковок для продуктов питания, упаковок для шоколада и вафельных конфет, желатиновых упаковок с печатью и без печати, упаковочной пленки OPP / CPP и другой подобной продукции.

Таблица № 3: Производство гибких упаковок в Конье

Источник: Союз торговых палат и товарных бирж Турции (TOBB)

Сектор	Код Prodcom	Зарегистрированные производители	Всего работников	Производственная мощность-килограмм
Гибкие упаковки - Конья		-	-	-
Гибкие упаковки - Конья		18	257	20.955.968
Гибкие упаковки - Конья: Всего		18	257	20.955.968
Гибкие упаковки - Турция: Всего		519	16.640	495.162.615

Схема № 7: Работники, занятые в производстве гибких упаковок в Конье

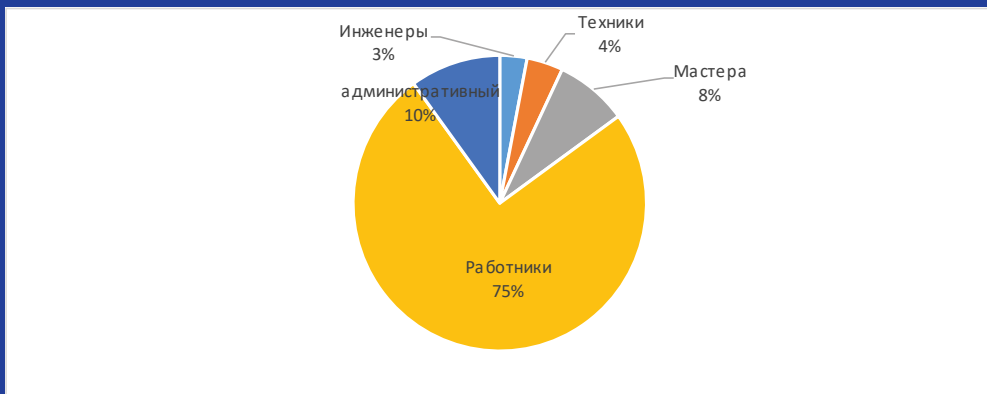

Мы видим, что на Конью приходится доля в 3% от общего количества производителей, зарегистрированных в сфере производства гибких упаковок в Турции. В общей численности работников, занятых в производстве гибких упаковок, на Конью приходится 2% от общего числа работников отрасли в Турции. Исходя из этого, благодаря производственной мощности изготовления гибких упаковок на Конью приходится 4% всей производственной мощности сектора в Турции.

Производство групп игрушек и игр (9508)

Производство игрушек и игр в Конье рассматривается по одной классификации продукции. 5 производителей, зарегистрированных в отраслевой базе данных Союза торговых палат и товарных бирж Турции (TOBB), в указанной классификации в Конье занимаются производством оборудования для парков, пластиковой продукции для облагораживания территории и производством другой продукции в похожих производственных группах.

Таблица № 4: Производство групп игрушек и игр в Конье

Источник: Союз торговых палат и товарных бирж Турции (TOBB)

Сектор	Код Prodcom	Зарегистрированные производители	Всего работников	Производственная мощность
Группы игрушек и игр - Конья	28.99.32.00.00	5	75	??????????
Группы игрушек и игр - Конья: Всего		5	75	5.321
Группы игрушек и игр - Турция: Всего		43	1.348	285.324

Схема № 8: Работники, занятые в производстве групп игрушек и игр в Конье

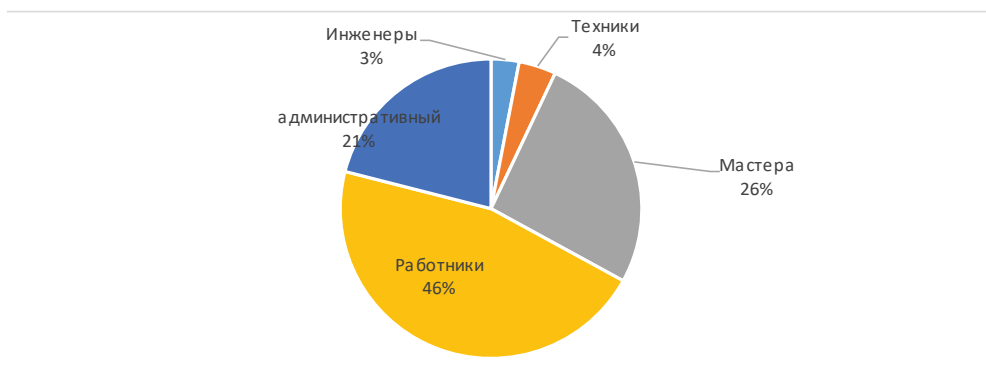

Мы видим, что на Конью приходится доля в 12% от общего количества производителей, зарегистрированных в сфере производства групп игрушек и игр в Турции. В общей численности работников, занятых в производстве групп игрушек и игр, на Конью приходится 6% от общего числа работников отрасли в Турции. Исходя из этого, благодаря производственной мощности изготовления групп игрушек и игр на Конью приходится 2% всей производственной мощности сектора в Турции.



1/2

1/2







Производство кухонной утвари (3924)

Производство кухонной утвари в Конье рассматривается по одной классификации продукции. 6 производителей, зарегистрированных в отраслевой базе данных Союза торговых палат и товарных бирж Турции (ТОВВ), в указанной классификации в Конье занимаются производством тазов, товаров для дома, мусорных ведер, столов, стульев и другой подобной продукции.

Таблица № 5: Производство кухонной утвари

Сектор	Код Prodcom	Зарегистрированные производители	Всего работников	Производственная мощность-килограмм
Кухонная утварь -Конья	22.29.23.20.00	6	493	6.636.769
Кухонная утварь –Конья : Всего		6	493	6.636.769
Кухонная утварь - Турция: Всего		298	9.271	219.891.210

Схема № 9: Работники, занятые в производстве кухонной утвари в Конье
Источник: Союз торговых палат и товарных бирж Турции(ТОВВ)

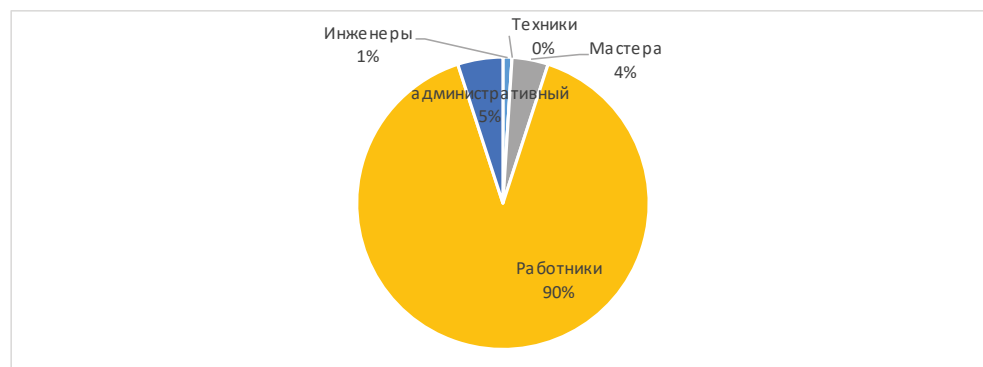

Мы видим, что на Конью приходится доля в 2% от общего количества производителей, зарегистрированных в сфере производства кухонной утвари в Турции. В общей численности работников, занятых в производстве кухонной утвари, на Конью приходится 5% от общего числа работников отрасли в Турции. Исходя из этого, благодаря производственной мощности изготовления кухонной утвари на Конью приходится 3% всей производственной мощности сектора в Турции.



4.1.5. Производство пластиковых упаковок (3923)

Производство пластиковых упаковок в Конье рассматривается по двенадцати классификациям продукции. 61 компания, зарегистрированная в отраслевой базе данных Союза торговых палат и товарных бирж Турции (TOBB), в указанной классификации в Конье занимается производством ведер, бидонов, бочек, бутылок, коробок, упаковок для продуктов питания, поддонов, ящиков, шкафов для хранения различного назначения, используемых в промышленности, а также другой подобной продукции.

Таблица № 6: Производство пластиковой продукции в Конье

Источник: Союз торговых палат и

Сектор	Код Prodcom	Зарегистрированные производители	Всего работников	Производственная мощность-килограмм	Производственная мощность-штук
Пластиковые упаковки - Конья	22.22.13.00.00	15	463	-	14.578.319
Пластиковые упаковки - Конья	22.22.11.00.01	-	-	-	-
Пластиковые упаковки - Конья	22.22.11.00.02	18	257	-	20.955.968
Пластиковые упаковки - Конья	22.22.12.00.01	-	-	-	-
Пластиковые упаковки - Конья	22.22.12.00.02	-	-	-	-
Пластиковые упаковки - Конья	22.22.12.00.03	-	-	-	-
Пластиковые упаковки - Конья	22.22.12.00.04	-	-	-	-
Пластиковые упаковки - Конья	22.22.14.50.00	10	487	137.752.981	-
Пластиковые упаковки - Конья	22.22.14.70.00	7	201	20.442.242	-
Пластиковые упаковки - Конья	22.22.19.10.00	-	-	-	-
Пластиковые упаковки - Конья	22.22.19.20.00	7	317	-	1.542.551
Пластиковые упаковки - Конья	22.22.19.30.00	4	132	-	210.952
Пластиковые упаковки - Конья: Всего		61	1.857	158.195.223	37.287.790
Пластиковые упаковки - Турция:		1.600	63.639	11.144.499.881	1.824.900.744

Схема № 10: Работники, занятые в производстве пластиковых упаковок в Конье



Мы видим, что на Конью приходится доля в 4% от общего количества производителей, зарегистрированных в сфере производства пластиковых упаковок в Турции. В общей численности работников, занятых в производстве пластиковых упаковок, на Конью приходится 3% от общего числа работников отрасли в Турции. Исходя из этого, благодаря производственной мощности изготовления пластиковых упаковок на Конью приходится 2% на килограммовой основе и 1% на количественной основе от всей производственной мощности сектора в

ВНЕШНЯЯ ТОРГОВЛЯ КОЊИ В СЕКТОРЕ ПРОИЗВОДСТВА ПЛАСТИКОВЫХ ИЗДЕЛИЙ

Общий объем внешней торговли пластмассовой продукции в 2015 году составил 2,2 млрд. долларов США. В последние годы, в основном, экспорт продукции осуществлялся в африканские страны, в результате чего объем экспорта в секторе в 4 раза превысил объем импорта Турции и в 2015 году достиг 2,11 млрд. долларов США. Изделия из пластика, которые приобрели большую ценность в 2015 году, продаются практически на всех континентах и во многих странах мира.

Таблица № 7: Страны, в которые экспортируются пластмассовые изделия из Коньи

Франция
Нидерланды
Германия
Италия
Англия
Ирландия
Дания
Греция
Португалия
Испания
Бельгия
Исландия
Норвегия
Швеция
Финляндия
Австрия
Швейцария
Мальта
Эстония
Латвия
Литва
Польша
Чешская Республика
Словакия

Румыния
Болгария
Албания
Украина
Белоруссия
Молдова
Российская Федерация
Грузия
Азербайджан
Казахстан
Туркменистан
Узбекистан
Таджикистан
Киргизия
Босния и Герцеговина
Косово
Македония
Черногория
Сербия
Марокко
Алжир
Тунис
Ливия
Венгрия



СТИМУЛИРОВАНИЯ ИНВЕСТИЦИЙ В СЕКТОРЕ ПРОИЗВОДСТВА ПЛАСТИКОВЫХ

Системы стимулирования инвестиций, применяемые в нашей стране:

- **Общее стимулирование:**

Минимальная фиксированная сумма инвестиций и инвестиции в развитие производственных мощностей поддерживаются в рамках программы общего стимулирования, не важно в каком регионе находится предприятие, исключая инвестиционные вопросы, которые не могут быть продвинуты или не могут соответствовать требованиям для стимулов.

- **Региональное стимулирование:**

В рамках программы регионального стимулирования определяются потенциалы секторов и городов, которые будут поддерживаться этой программой, а также размеры их экономических масштабов. Величина предоставляемой помощи варьируется в зависимости от уровня развития регионов.

- **Стимулирование приоритетных инвестиционных проектов:**

Инвестиции, которые должны быть сделаны в определенных областях в соответствии с потребностями нашей страны, определены в качестве приоритетных инвестиций и им предоставляется поддержка, осуществляемая в 5-м регионе, даже если они реализованы в 1-м, 2-м, 3-м или 4-м регионах. *olsalar dahi 5. Bölgede uygulanan destekler sağlanıyor.*

- **Крупномасштабные инвестиционные стимулы:** Сектор производства пластмассовых изделий, о которых шла речь в отчете, не был предусмотрен для стимулирования крупных инвестиций.

- **Стимулирование стратегических инвестиций:** Инвестиции в производство промежуточных товаров или продуктов, имеющих высокую зависимость от импорта, поддерживаются в рамках программы стимулирования стратегических инвестиций.

Ниже указаны критерии инвестиций, которые должны быть обеспечены в этом контексте:

- Минимальная фиксированная сумма инвестиций должна быть в размере 50 миллионов ТЛ,

- Общая внутренняя производственная мощность изготовления продукта, подлежащего инвестициям, должна быть меньше объема импорта,

- Минимальная добавленная стоимость, обеспеченная в результате инвестиции, должна быть минимум 40% (это условие не является обязательным для нефтеперерабатывающих и нефтехимических инвестиций)

- Общая стоимость импорта продукта, который будет производиться, должна быть не менее 50 миллионов долларов США за последний 1 год.

Элементы поддержки, предусмотренные для инвестиций в рамках этих программ:

Таблица 8: Элементы поддержки для инвестиций *

Элементы Поддержки	Программа Общего стимулирования	Программа Регионального Стимулирования	Стимулирование Приоритетных инвестиционных Проектов	Программа Стимулирования Крупномасштабных Инвестиций	Стимулирование Стратегических Инвестиций
Освобождение от НДС	Есть	Есть	Есть	Есть	Есть
Освобождение От таможенных Пошлин	Есть	Есть	Есть	Есть	Есть
Снижение Налогов		Есть	Есть	Есть	Есть
Поддержка работодателя в оплате доли страховой премии		Есть	Есть	Есть	Есть
Выделение участка для инвестиций		Есть	Есть	Есть	Есть
Возврат НДС**					Есть

*Во 2-м инвестиционном регионе, к которому относится Конья, не включены процентные субсидии, помощь в оплате страховой премии (доли работника) и возврат НДС.

** Стратегические инвестиции, фиксированный объем инвестиций которых составляет более 500 миллионов ТЛ

Конья находится во 2-м регионе среди инвестиционных регионов. Программа общего стимулирования для региона предусматривает минимальные инвестиции в размере 4 миллионов Турецких Лир для сектора производства пластиковой продукции. В программах регионального стимулирования минимальная сумма фиксированных

инвестиций для 2-го региона, в котором находится Конья, планируется отдельно для каждого сектора, начиная с 4 миллионов Турецких Лир.





Содержание программ поддержки, применяющихся для Коньи, указаны ниже:

Освобождение от НДС: В рамках поощрительного сертификата не уплачивается налог на добавленную стоимость по инвестиционным товарам, машинам и оборудованию, закупаемым в стране и за рубежом

Освобождение от уплаты таможенных пошлин: В рамках поощрительного сертификата применяется в качестве освобождения от уплаты таможенной пошлины на инвестиционные товары, машины и оборудование, которые закупаются за рубежом.

Налоговые льготы: Скидка на подоходный или корпоративный налог до тех пор, пока не будет достигнута сумма, предусмотренная для инвестиций.

Поддержка работодателя в оплате доли страховой премии: Поддержка работодателя в оплате доли страховой премии: В отношении страховой премии, подлежащей уплате за дополнительную занятость, обеспеченную в рамках в поощрительного сертификата, Министерство оплачивает часть, которую работодатель должен оплатить в страховой фонд за рабочего с минимальной заработной платы.

Выделение участка для инвестиций: Выделение участка для инвестиций в рамках процедур и принципов, определенных Министерством финансов, для инвестиций, организованных с поощрительным сертификатом.

Возврат НДС: Возврат НДС, взимаемого за расходы по строительству зданий в рамках стратегических инвестиций, превышающих фиксированные инвестиции в размере 500 миллионов турецких лир.

Таблица 7: Система стимулирования инвестиций в Конье (Регион II)

	Дата начала инвестиций			
	До 12.12.2015		После 01.01.2016	
	Внутри Организованной промышленной зоны	Вне Организованной промышленной зоны	Внутри Организованной промышленной зоны	Вне Организованной промышленной зоны
Доля участия В инвестициях (%)	25	20	20	15
Снижение налоговой ставки (%)	60	55	50	40
Доля работодателя в страховой премии(год)	5	3	3	-
Выделение участка для инвестиций	Все инвестиции, которые получают выгоду от региональных стимулов			
Освобождение от НДС	Инвестиции с поощрительными сертификатами во всех секторах			
Освобождение от уплаты налоговых пошлин	Инвестиции с поощрительными сертификатами во всех секторах			
Минимальная сумма инвестиций в регионе	4.000.000TL			

Рассмотрев статус сертификатов стимулирования инвестиций для сектора производства пластиковой продукции в период с 2013 по 2015 гг., мы видим, что среди сертификатов инвестиционного стимулирования производственной отрасли сектор производства пластмассовых изделий был определен в качестве подкласса резины-пластика.

Таблица № 10: Сертификаты стимулирования инвестиций, полученные в секторе пластмассовых изделий в Конье Источник: Данные Министерства экономики, 2016

Предметы/Годы	2013	2014	2015
Количество поощрительных сертификатов	17	7	9
Всего фиксированных инвестиций (млн. ТЛ)	48	20	92
Общая занятость	206	104	340

В течение рассматриваемого периода в Конье было инвестировано 160 млн. турецких лир с помощью 33 поощрительных сертификатов и около 650 человек дополнительно получили работу. С другой стороны, поощрительные сертификаты, полученные в последние четыре года для инвестиций «в подсектор резиновых и пластмассовых изделий» в Конье, можно перечислить

Источник: Главное управление по вопросам стимулирующих

Схема № 11: Подсектор пластика Конья – Инвестиционные

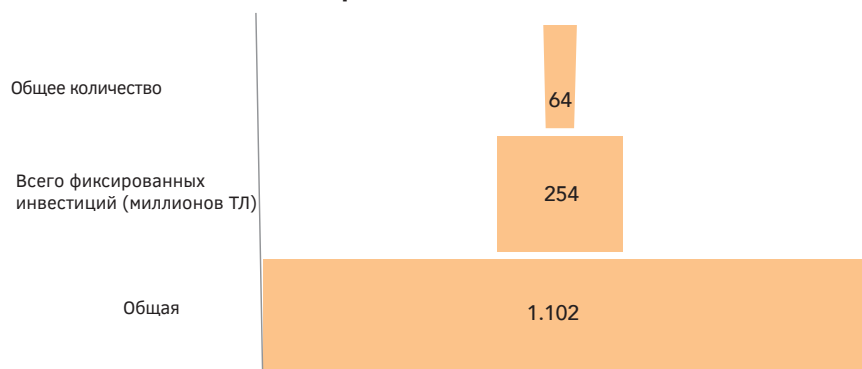

В некоторых отраслях производства в секторе пластмассовых изделий Конья является локомотивом не только региона, но и всей Турции. Кроме того, Конья является одним из ведущих городов в обрабатывающей промышленности, в маркетинге (в стране и за рубежом), а также в производстве во многих подотраслях, включая пластиковые трубы, пластиковые дверные и оконные элементы, строительные материалы и

Рынок пластмассовых изделий растет вместе с событиями в строительном секторе и быстрой урбанизацией, которые в последние годы набрали обороты в нашей стране, а благодаря структуре, открытой для развития, стоит в центре внимания иностранных компаний. Растущий интерес потребителя и то, что Конья является городом, который очень быстро внедряет инновации, играют важную роль в решении иностранных компаний увеличить свои инвестиции в этой области.





ПРЕИМУЩЕСТВА СЕКТОРА

Сектор пластмассовых изделий с каждым годом все больше укрепляет свои позиции в Конье. Большую роль в этом развитии играет тот факт, что продукция, производимая в этом секторе, используется в различных производственных процессах. С другой стороны, сектор производства пластмассовых изделий поставляет сырье многим различным секторам и добавляет динамики в производство Коньи.

Продукция, производимая в секторе пластмассовых изделий в Конье, наиболее востребована в строительном, упаковочном и автомобильном секторах. Учитывая, что вышеупомянутые отрасли являются одними из самых растущих отраслей в Турции, ожидается, что это ускорит рост сектора, создавая дополнительный спрос в секторе пластмассовых изделий в Конье.

Производители, работающие в Конье в секторе производства пластмассовых изделий, открыты для инноваций и поэтому стремятся увеличить добавленную стоимость своей продукции посредством НИОКР и инноваций. Интерес к сектору пластиковой продукции, который особенно повышается в рециклинге (переработке) пластика, показывает, что предприятия, работающие в этой сфере в Конье, должны пересмотреть свои инвестиционные решения и предпочтения. А это, в свою очередь, повлечет новые возможности для внешних инвесторов.

**Дополнительные
возможности**

**В
пластиковом
секторе**

**В
Конье
ускоряют
развитие
сектора**

...



53



КОНЬЯ ДЛЯ ИНВЕСТИЦИЙ, ПОТОМУ ЧТО

...

Промышленная инфраструктура и инфраструктура развития человеческого потенциала, близость Коньи практически ко всем рынкам и развитые распределительные сети являются лишь некоторыми из преимуществ для инвестирования в сектор пластмассовых изделий в Конье.

То, что производители в секторе открыты к инновациям, что сектор имеет широкий спектр производства и повышенный спрос, появившийся в результате того, что изготовленная в этом секторе продукция используется в различных отраслях промышленности в качестве сырья или промежуточного продукта, что сектор самостоятельно может осуществлять производство конечного продукта, а также то, что сектор открыт для инвестиций, которые увеличиваются в отношении обеспечения переработки пластика, являются еще одними преимуществами для инвестиций.

Кроме того, то, что компании имеют возможность экспортировать большую часть продукции, производимой в регионе, в соответствии с неплохим спросом, которым пользуется продукция в европейских странах, что имеется высокий интерес к зарубежным рынкам, что в наличии имеются системы стимулирования, а также то, что сектор обладает потенциалом быстрого роста, можно перечислить в качестве преимуществ, которые имеются в Конье для привлечения инвестиций.

Исходя из всего вышесказанного, производство пластиковых труб, литых изделий, товаров для дома и строительных материалов из пластика в секторе пластмассовой продукции в Конье можно



Конья является важным центром торговли и размещения на протяжении всей истории благодаря своему географическому положению. Город связан с другими городами дорогами, простирающимися на север, северо-запад, северо-восток, запад, восток и юг.

Конья связана с Анкарой и городами, находящимися на северо-западе, автомобильными дорогами Конья-Афьонкарахисар, Эскишехир-Бурса-Стамбул, Конья-Анкара, с городом Невшехир и городами, расположенными на северо-востоке, Конья связана автодорогой Конья-Аксарай, с Измиром город соединен автодорогой Конья-Бейшехир, простирающейся на запад и проходящей через такие города как Ыспарта-Денизли-Айдын, а на юге город связан с Мерсином и Аданой автодорогой Конья-Караман.

Кроме того, посредством автодороги Анкара-Адана через город Эрегли осуществляется сообщение с Аданой и другими юго-восточными городами, а через Кайсери обеспечивается сообщение с городами Черноморского побережья. Посредством дороги Конья-Сейдишехир город Конья

и регион Центральной Анатолии кратчайшим путем соединяются с южным побережьем.

Длина железной дороги, проходящей через границы города Конья, на которую приходится 6,6% железнодорожной сети Турции длиной в 12.000 км, составляет 800 км.

Железнодорожное сообщение с Коньей осуществляется посредством скоростного поезда (Конья-Анкара / Конья-Эскишехир / Конья-Стамбул), железнодорожной линией Торос экспресс (Стамбул-Конья-Газиантеп), железнодорожной линией «Голубые поезда Центральной Анатолии» (Эрегли-Конья-Стамбул) и линией Мерам-экспресс (Стамбул-Конья). На скоростном поезде до Анкары и Эскишехира можно добраться за 1,5 часа и до Стамбула – всего за 4 часа.

В Конье, которая имеет военно-гражданский аэропорт, с каждым днем воздушные перевозки также увеличивают свою важность. Аэропорт, который в качестве пункта пересечения границы открыт для международных перевозок, находится в 20 км от центра города. Сегодня каждый день осуществляются регулярные рейсы в Стамбул и Измир, а в летние месяцы открываются прямые рейсы в различные точки Европы.

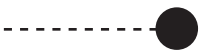



1882

KONYA TİCARET ODASI
KONYA CHAMBER OF COMMERCE

